

JET-S

Porte de cabine 2 vantaux ouverture latérale



Nous avons la porte adaptée à votre ascenseur !



Réparation



Modernisation

JET-S

Portes de cabine 2VOL

Caractéristiques

- Conforme à la norme EN 81-20/50
- Adaptable avec ou sans modification des colonnes d'entrée de cabine
- Pilotage par variation de fréquence
- Compatible avec la plupart des portes palières du marché
- Option Antivandale niveau 2 comprenant :
Tôle anti-agrippement + caissonnage des vantaux



*opérateur lame fixe



Car door dimensions

Dimensions en mm

Passage libre (PL)	600	650	700	750	800	850	900	950	1000	1100	1200	1300
Hauteur libre (HL)	1900 à 2500											
Largeur opérateur	985	1060	1135	1210	1285	1360	1435	1510	1585	1735	1885	2035
Hauteur opérateur	546											
Dimension opérateur	154 x 546 (profondeur x hauteur)											
Largeur de seuil	135 (78 mm mini)											

LA GAMME JET-S

Finitions standard

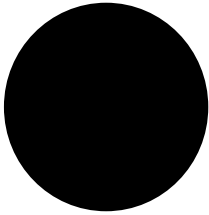

RAL 9005
Standard

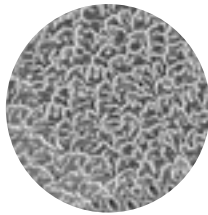

Inox grain cuir

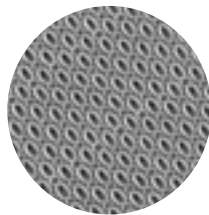

Inox toile de lin

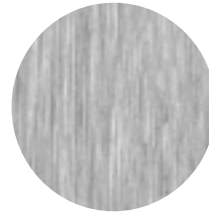

Inox brossé

Autre finition
Nous consulter

Les avantages

- ✓ Idéale pour la réparation ou la modernisation.
- ✓ Adaptable avec ou sans modification des colonnes d'entrée de cabine.
- ✓ Compatible avec la plupart des portes palières du marché.
- ✓ S'adapte aux exigences dimensionnelles
- ✓ Conforme aux tests de résistance de la norme Antivandale EN81-71
- ✓ Conforme aux test de résistance de la norme EN81-20/50.

Les environnements

Industrie

Centres
commerciaux

Hôpitaux

Résidentiel privé

Habitat social

Aérogares

Habitat résidentiel

Hôtels

Bureaux



Slycma est signataire de la Charte de Bonnes Pratiques élaborée par la Fédération des Ascenseurs à laquelle elle adhère depuis sa création.

Notre démarche qualité :

Certifiée ISO 9001 et ISO 14001, Slycma est également auditée régulièrement par ses clients.



Nos coordonnées

Siège de LYON

235 rue du Général de Gaulle
69530 Brignais
Tél: +33 (0)4 78 86 81 00
slycma@slycma.com

Agences de PARIS

34 route de Longjumeau
91380 Chilly Mazarin
Tél. : +33 (0)1 69 79 32 10
magasin.mazarin@slycma.com

16 rue Maurice Thorez
93200 SAINT DENIS
Tél. : +33 (0)1 48 23 91 92

JET-S

Porte de cabine 2 vantaux ouverture centrale

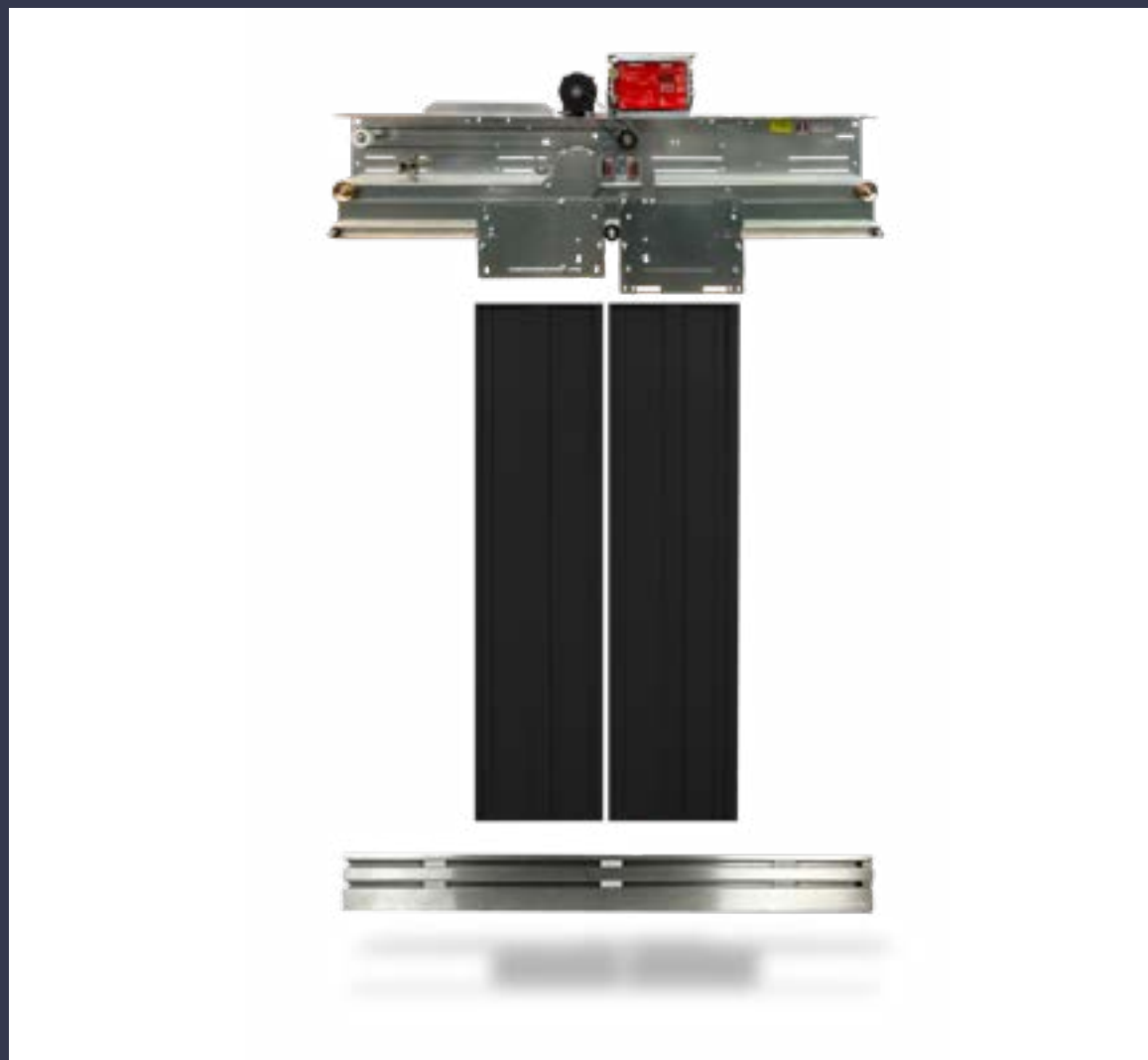

Nous avons la porte adaptée à votre ascenseur !



Réparation



Modernisation

JET-S

Portes de cabine 2VOC

Caractéristiques

- Conforme à la norme EN 81-20/50
- Adaptable avec ou sans modification des colonnes d'entrée de cabine
- Pilotage par variation de fréquence
- Compatible avec la plupart des portes palières du marché
- Option Antivandale niveau 2 comprenant :
Tôle anti-agrippement + caissonnage des vantaux



Encombrements porte de cabine 2VOC

Dimensions en mm

Passage libre (PL)	600	650	700	750	800	850	900	950	1000	1100
Hauteur libre (HL)	1900 à 2500									
Largeur opérateur	1270	1370	1470	1570	1670	1770	1870	1970	2070	2270
Hauteur opérateur	548									
Dimension opérateur	154 x 548 (profondeur x hauteur)									
Largeur de seuil	135 (36 mm mini)									

LA GAMME JET-S

Finitions standard

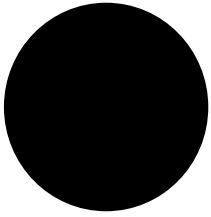

RAL 9005
Standard

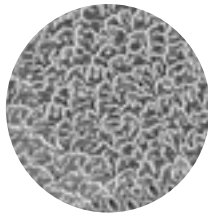

Inox grain cuir

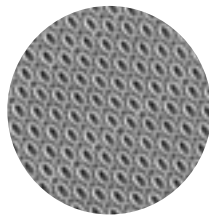

Inox toile de lin

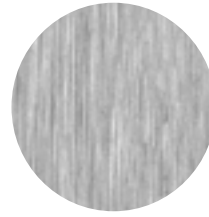

Inox brossé

Autre finition
Nous consulter

Les avantages

- ✓ Idéale pour la réparation ou la modernisation.
- ✓ Adaptable avec ou sans modification des colonnes d'entrée de cabine.
- ✓ Compatible avec la plupart des portes palières du marché.
- ✓ S'adapte aux exigences dimensionnelles.
- ✓ Conforme aux tests de résistance de la norme Antivandale EN81-71.
- ✓ Conforme aux test de résistance de la norme EN81-20/50.

Les environnements

Industrie

Centres
commerciaux

Hôpitaux

Résidentiel privé

Habitat résidentiel

Aérogares

Habitat social

Hôtels

Bureaux



Slycma est signataire de la Charte de Bonnes Pratiques élaborée par la Fédération des Ascenseurs à laquelle elle adhère depuis sa création.

Notre démarche qualité :

Certifiée ISO 9001 et ISO 14001, Slycma est également audité régulièrement par ses clients.



Nos coordonnées

Siège de LYON

235 rue du Général de Gaulle
69530 Brignais
Tél: +33 (0)4 78 86 81 00
slycma@slycma.com

Agences de PARIS

34 route de Longjumeau
91380 Chilly Mazarin
Tél. : +33 (0)1 69 79 32 10
magasin.mazarin@slycma.com

16 rue Maurice Thorez
93200 SAINT DENIS
Tél. : +33 (0)1 48 23 91 92

JET-S

Porte de cabine 4 vantaux ouverture centrale

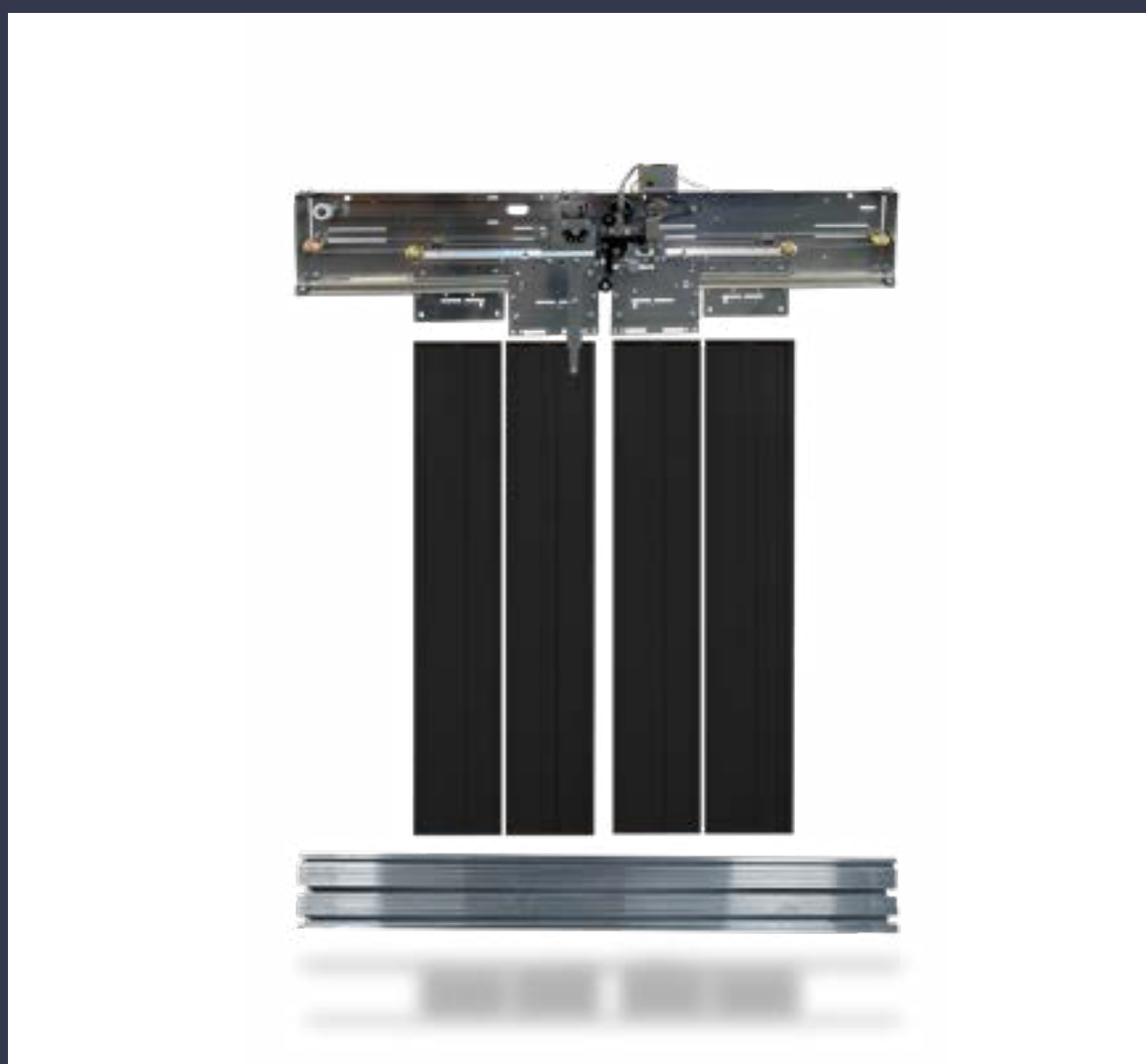

Nous avons la porte adaptée à votre ascenseur !



Réparation



Modernisation

JET-S

Portes de cabine 4VOC

Caractéristiques

- Conforme à la norme EN 81-20/50
- Adaptable avec ou sans modification des colonnes d'entrée de cabine
- Pilotage par variation de fréquence
- Compatible avec la plupart des portes palières du marché
- Option Antivandale niveau 2 comprenant :
Tôle anti-agrippement + caissonnage des vantaux



Encombres porte de cabine 4VOC

Dimensions en mm

Passage libre (PL)	1200	1300	1400	1500	1600	1700	1800	2000	2100	2200
Hauteur libre (HL)	1900 à 2500									
Largeur opérateur	1904	2054	2204	2354	2504	2654	2804	3104	3254	3404
Hauteur opérateur	576									
Dimension opérateur	160 x 576 (profondeur x hauteur)									
Largeur de seuil	135 (78 mm mini)									

LA GAMME JET-S

Finitions standard

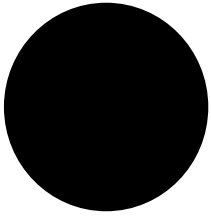

RAL 9005
Standard

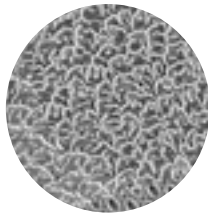

Inox grain cuir

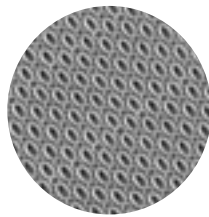

Inox toile de lin

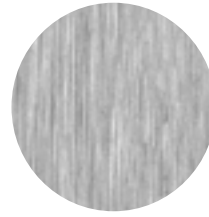

Inox brossé

Autre finition
Nous consulter

Les avantages

- ✓ Idéale pour la réparation ou la modernisation.
- ✓ Adaptable avec ou sans modification des colonnes d'entrée de cabine.
- ✓ Compatible avec la plupart des portes palières du marché.
- ✓ S'adapte aux exigences dimensionnelles
- ✓ Conforme aux tests de résistance de la norme Antivandale EN81-71
- ✓ Conforme aux test de résistance de la norme EN81-20/50.

Les environnements

Industrie

Centres
commerciaux

Hôpitaux

Résidentiel privé

Habitat social

Aérogares

Habitat résidentiel

Hôtels

Bureaux



Slycma est signataire de la Charte de Bonnes Pratiques élaborée par la Fédération des Ascenseurs à laquelle elle adhère depuis sa création.

Notre démarche qualité :

Certifiée ISO 9001 et ISO 14001, Slycma est également audité régulièrement par ses clients.



Nos coordonnées

Siège de LYON

235 rue du Général de Gaulle
69530 Brignais
Tél: +33 (0)4 78 86 81 00
slycma@slycma.com

Agences de PARIS

34 route de Longjumeau
91380 Chilly Mazarin
Tél. : +33 (0)1 69 79 32 10
magasin.mazarin@slycma.com

16 rue Maurice Thorez
93200 SAINT DENIS
Tél. : +33 (0)1 48 23 91 92